

.....( ..... )



:

:

.

## ΠΕΡΙΕΧΟΜΕΝΑ

### Κεφάλαιο 1: Η ΠΡΟΕΛΕΥΣΗ ΤΟΥ ΤΑΤΟΥΓΑΖ

#### 1.1 ΙΣΤΟΡΙΚΑ σελ.4

##### 1.1.1 ΤΟ ΤΑΤΟΥΓΑΖ ΣΤΟΥΣ ΔΙΑΦΟΡΟΥΣ ΠΟΛΙΤΙΣΜΟΥΣ

Α) Ραζυργκ πολιτισμός σελ.6

Β) Ιαπωνία σελ. σελ.6

Γ) Πολυνησία σελ.6

Δ) Ινδονησία σελ.7

Ε) Ινδία σελ.8

Στ) Αφρική σελ.8

Ζ) Αρχαία Ελλάδα και Ρώμη σελ.8

#### 1.2 ΣΚΟΠΟΣ σελ.9

#### 1.3 ΠΩΣ ΤΑ ΔΗΜΙΟΥΡΓΟΥΣΑΝ σελ.12

### Κεφάλαιο 2: ΔΕΡΜΑΤΟΣΤΙΞΙΑ (τατουάζ)

#### 2.1 ΤΙ ΕΙΝΑΙ ΔΕΡΜΑΤΟΣΤΙΞΙΑ (τατουάζ) σελ.13

#### 2.2 ΜΗΧΑΝΗ ΤΟΥ ΤΑΤΟΥΓΑΖ σελ.14

##### 2.2.1 ΒΑΣΙΚΑ ΣΤΟΙΧΕΙΑ σελ.14

##### 2.2.2 ΠΩΣ ΛΕΙΤΟΥΡΓΕΙ σελ.15

#### 2.3 ΔΙΑΔΙΚΑΣΙΑ ΕΦΑΡΜΟΤΗΣ σελ.17

#### 2.4 ΧΡΩΜΑΤΑ ΚΑΙ ΧΡΩΣΤΙΚΕΣ ΟΥΣΙΕΣ σελ.19

#### 2.5 ΠΟΝΟΣ ΚΑΤΑ ΤΗΝ ΕΦΑΡΜΟΤΗ ΤΟΥ ΤΑΤΟΥΓΑΖ σελ.20

#### 2.6 ΦΡΟΝΤΙΔΑ ΕΝΟΣ ΝΕΟΥ ΤΑΤΟΥΓΑΖ σελ.21

#### 2.7 ΠΡΟΦΥΛΑΞΕΙΣ σελ.22

#### 2.8 ΒΡΙΣΚΟΝΤΑΣ ΤΟ ΙΔΑΝΙΚΟ ΣΤΟΥΝΤΙΟ σελ.24

### Κεφάλαιο 3: ΑΝΤΕΝΔΕΙΞΕΙΣ- ΠΑΡΕΝΕΡΓΕΙΕΣ

#### 3.1 ΑΝΤΕΝΔΕΙΞΕΙΣ σελ.27

#### 3.2 ΠΑΡΕΝΕΡΓΕΙΕΣ σελ.27

##### 3.2.1 ΜΟΛΥΣΜΑΤΙΚΕΣ ΑΣΘΕΝΕΙΕΣ σελ.28

##### 3.2.2 ΑΛΛΕΡΓΙΚΕΣ ΑΝΤΙΔΡΑΣΕΙΣ σελ.29

##### 3.2.3 ΔΕΡΜΑΤΙΚΕΣ ΠΑΘΗΣΕΙΣ σελ.30

### Κεφάλαιο 4: ΕΙΔΗ ΔΕΡΜΑΤΟΣΤΙΞΙΑΣ

#### 4.1 ΙΑΤΡΙΚΗ ΔΕΡΜΑΤΟΣΤΙΞΙΑ σελ.33

ΔΟΣΤΙΞΙΕΣ σελ.33

4.3 ΜΟΝΙΜΟ ΜΑΚΙΤΙΑΖ σελ.34

4.3.1 ΤΙ ΕΙΝΑΙ ΜΟΝΙΜΟ ΜΑΚΙΤΙΑΖ σελ.34

4.3.2 ΧΡΩΣΤΙΚΕΣ ΟΥΣΙΕΣ σελ.37

4.3.3 ΑΠΟΤΕΛΕΣΜΑΤΑ σελ.38

4.3.4 ΧΡΟΝΟΣ ΠΟΥ ΑΠΑΙΤΕΙΤΑΙ ΓΙΑ ΤΗ ΔΙΑΔΙΚΑΣΙΑ  
σελ.39

4.3.5 ΑΦΑΙΡΕΣΗ σελ.40

4.3.6 ΑΝΕΠΙΘΥΜΗΤΕΣ ΕΝΕΡΓΕΙΕΣ ΚΑΙ ΠΕΡΙΠΛΟΚΕΣ  
σελ.40

4.4 ΠΡΟΣΩΡΙΝΕΣ ΔΕΡΜΑΤΟΣΤΙΞΙΕΣ (Χενα) σελ.42

4.4.1 ΚΑΛΛΙΕΡΓΕΙΑ ΚΑΙ ΧΡΗΣΕΙΣ ΤΟΥ ΧΕΝΑ σελ.43

4.4.2 ΠΡΟΕΤΟΙΜΑΣΙΑ ΠΑΣΤΑΣ σελ.44

4.4.3 ΕΦΑΡΜΟΓΗ ΠΑΣΤΑΣ σελ.45

4.4.4 ΑΛΛΕΡΓΙΚΕΣ ΑΝΤΙΔΡΑΣΕΙΣ σελ.45

Κεφάλαιο 5: ΑΦΑΙΡΕΣΗ ΔΕΡΜΑΤΟΣΤΙΞΙΑΣ

5.1 ΑΙΤΙΑ ΑΦΑΙΡΕΣΗΣ σελ.47

5.2 ΜΠΟΡΟΥΝ ΟΛΑ ΤΑ ΤΑΤΟΥΑΖ ΝΑ ΑΦΑΙΡΕΘΟΥΝ σελ.48

5.3 ΑΦΑΙΡΟΝΤΑΣ ΕΝΑ ΤΑΤΟΥΑΖ σελ.49

5.3.1 ΧΕΙΡΟΥΡΓΙΚΗ ΑΠΑΛΟΙΦΗ σελ.50

5.3.2 E-RAZE SYSTEM σελ.50

5.3.3 DERMABRATION (ΔΕΡΜΟΑΠΟΞΕΣΗ) σελ.51

5.3.3.1 ΤΙ ΕΙΝΑΙ ΔΕΡΜΟΑΠΟΞΕΣΗ σελ.51

5.3.3.2 ΠΕΡΙΠΤΩΣΕΙΣ ΠΟΥ ΕΝΔΕΙΚΝΥΤΑΙ Η  
ΔΕΡΜΟΑΠΟΞΕΣΗ σελ.51

5.3.3.3 ΔΙΑΔΙΚΑΣΙΑ σελ.52

5.3.3.4 ΜΕΤΑ ΤΗΝ ΕΠΕΜΒΑΣΗ σελ.52

5.3.3.5 ΠΑΡΕΝΕΡΓΕΙΕΣ Ή ΕΠΙΠΛΟΚΕΣ σελ.52

5.3.4 LASER σελ.53

5.3.4.1 ΔΙΑΔΙΚΑΣΙΑ σελ.53

5.3.4.2 ΠΡΙΝ ΤΗ ΔΙΑΔΙΚΑΣΙΑ σελ.54

5.3.4.3 ΜΕΤΑ ΤΗ ΔΙΑΔΙΚΑΣΙΑ σελ.54

Κεφάλαιο 6: ΤΑΤΟΥΑΖ ΚΑΙ ΘΗΛΑΣΜΟΣ

6.1 ΑΦΑΙΡΕΣΗ ΤΑΤΟΥΑΖ ΚΑΙ ΘΗΛΑΣΜΟΣ σελ.56

να γνωρίζουμε και να προσέχουμε  
γενικά πριν αποκτήσουμε ένα τατουάζ σελ.57

Κεφάλαιο 8: ΕΡΩΤΗΜΑΤΟΛΟΓΙΟ σελ.59  
ΑΠΟΤΕΛΕΣΜΑΤΑ\_ΣΥΜΠΕΡΑΣΜΑΤΑ σελ.62

ΦΩΤΟΓΡΑΦΙΕΣ ΔΙΑΦΟΡΩΝ ΤΥΠΟΥ σελ.64

# ΚΕΦΑΛΑΙΟ 1

## Η ΠΡΟΕΛΕΥΣΗ ΤΟΥ ΤΑΤΟΥΑΣ

### 1.1 ΙΣΤΟΡΙΚΑ

Tahitian  $\text{tatauq}$

$\text{tatu}$

5000

1991

5000

57



6

1948

120

Sergey Rudenko

Altai

2400

1891

2160

hathor

 **PDF Complete**  
Your complimentary use period has ended.  
Thank you for using PDF Complete.  
[Click Here to upgrade to Unlimited Pages and Expanded Features](#)

ΚΟΥΚΟΥΛΑΤΟΥ ΘΕΚΛΑ  
ΚΑΤΣΙΡΟΥΜΠΙΑ ΜΑΡΙΑ

279 . .  
horis



1700

Cook

Cook

1909

«

».

A) Ραζυγκ πολιτισμός

1948 ..120  
,  
,  
2400 .  
Rudenko Sergei  
altai  
griffins

B) Ιαπωνία

" " irezumi (" "),  
.  
3.000 . . ,  
..  
,  
.

Γ) Πολυνησία

..  
,  
mana ,  
,

tatau ` " ,

tatau

kakau,

Δ) Ινδονήσια

‰

‰



Ε) Ινδία /Ταϊλάνδη

hanuman

Myanmar.

ΣΤ) Αφρική

scarifications ( ).

Ζ) Αρχαία Ελλάδα και Ρώμη

‰

+

## 1.2 ΣΚΟΤΙΟΣ

Goths



Tahiti

19



q



) HOLD ( )  
FAST ( )

)

)

)

)

)

)

### Ka-Ka-Getnik

moko

M ori

yantra

PET

makeup.

makeup

makeup.

### 1.3 ΠΩΣ ΤΑ ΔΗΜΙΟΥΡΓΟΥΣΑΝ



Pacific

Maori

## ΚΕΦΑΛΑΙΟ 2 ΔΕΡΜΑΤΟΣΤΙΞΙΑ (Τατουάζ)

### 2.1 ΤΙ ΕΙΝΑΙ Η ΔΕΡΜΑΤΟΣΤΙΞΙΑ (Τατουάζ)



Click Here to upgrade to Unlimited Pages and Expanded Features

## 2.2 ΜΗΧΑΝΗ ΤΟΥΤΑΤΟΥΑΣ

### 2.2.1 ΒΑΣΙΚΑ ΣΤΟΙΧΕΙΑ

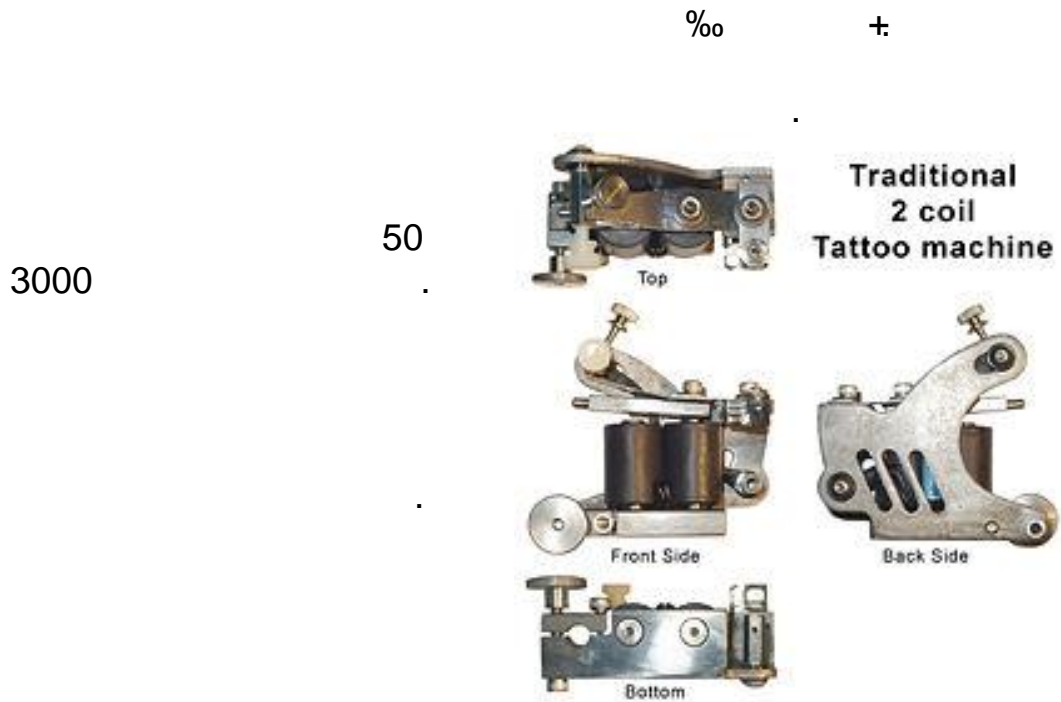

Thomas Edison  
1876.

1891 Samuel O'Reilly

Edison

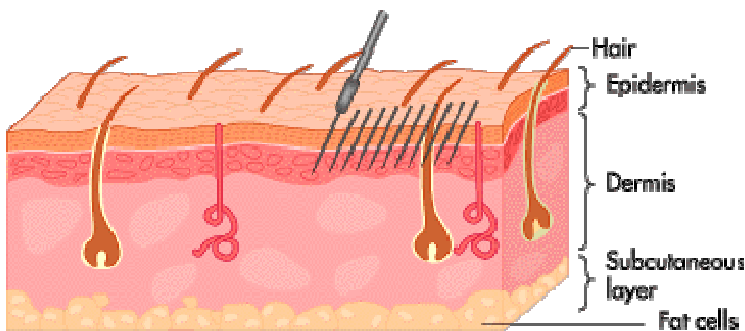

O'Reilly

Thomas Riley 12  
O'Reilly. 2  
Alfred Charles South.

### 2.2.2 ΠΩΣ ΛΕΙΤΟΥΡΓΕΙ

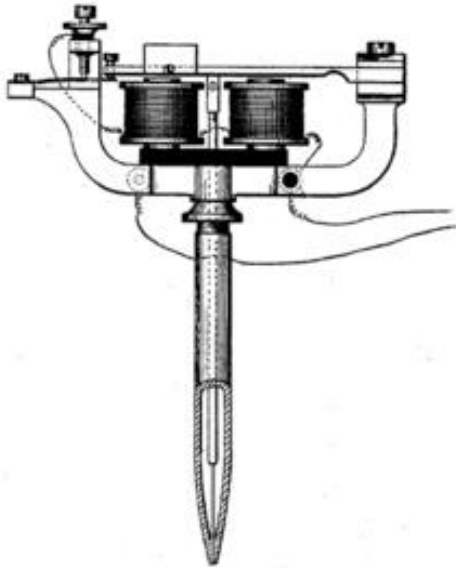

- 
- 
- 
- 
- (
- )
- 
-



Click Here to upgrade to Unlimited Pages and Expanded Features

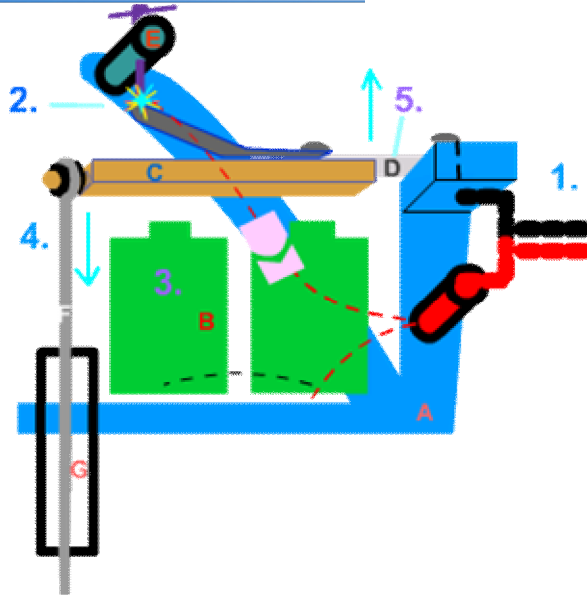

1.

( ), (C), (D).

2.

3.

(C), (F)

4.

5.

(2) (D)

q , .

Click Here to upgrade to Unlimited Pages and Expanded Features



### 2.3 ΔΙΑΔΙΚΑΣΙΑ ΕΦΑΡΜΟΤΗΣ

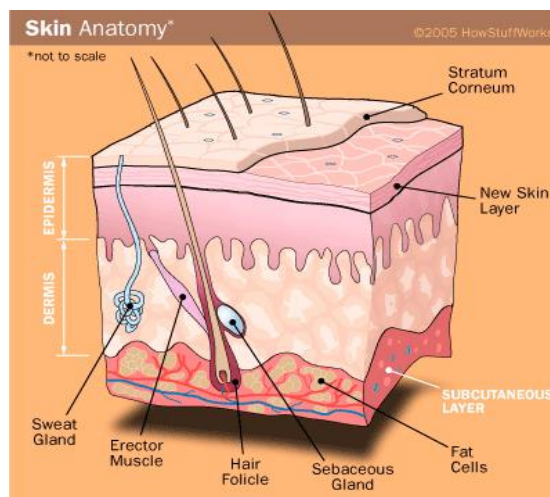

q

80

150



q



- 
- 
- 
-

[Click Here to upgrade to Unlimited Pages and Expanded Features](#)

- 
- 
- 
- 
- 
- 

## 2.4 ΧΡΩΜΑΤΑ ΚΑΙ ΧΡΩΣΤΙΚΕΣ ΟΥΣΙΕΣ

[Click Here to upgrade to Unlimited Pages and Expanded Features](#)

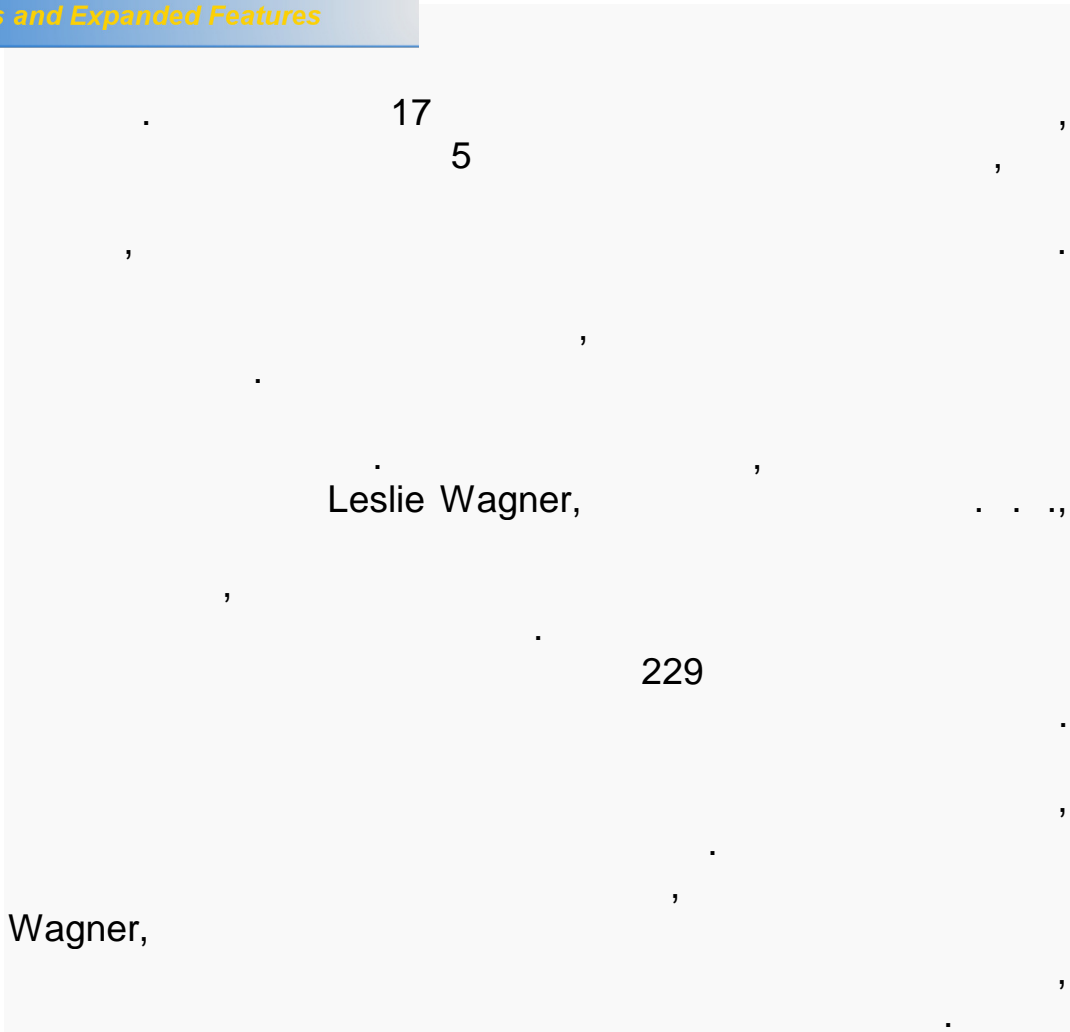

2.5 ΠΟΝΟΣ ΚΑΤΑ ΤΗΝ ΕΦΑΡΜΟΓΗ ΤΟΥ ΤΑΤΟΥΛΑΖ

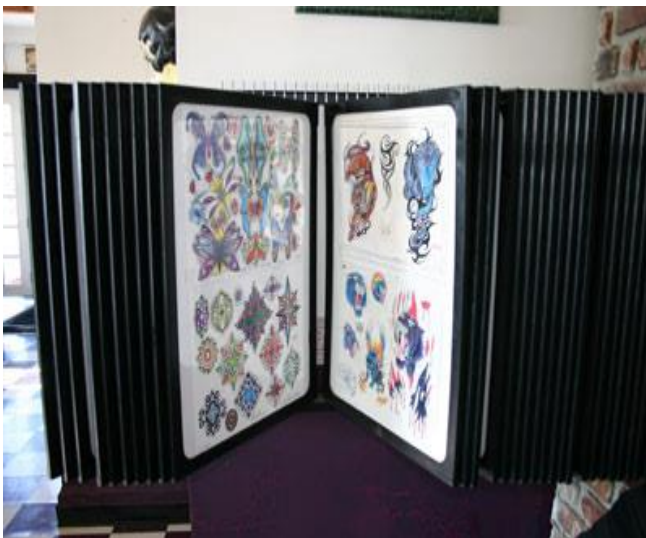

## 2.6 ΦΡΟΝΤΙΔΑ ΕΝΟΣ ΝΕΟΥΤΑΤΟΥΛΑΣ

- ❖
- ❖
- ❖
- ❖
- ❖
- ❖
- ❖
- ❖

24

)

(

30 SPF<sup>q</sup>



## 2.7 ΠΡΟΦΥΛΑΞΕΙΣ

‰

+

1)



Latex

2)

3)

4)

5)

6)



Your complimentary use period has ended.  
Thank you for using PDF Complete.

[Click Here to upgrade to Unlimited Pages and Expanded Features](#)

ΚΟΥΚΟΥΛΑΤΟΥ ΘΕΚΛΑ  
ΚΑΤΣΙΡΟΥΜΠΙΑ ΜΑΡΙΑ

7)

1)

2)

3)

4)



ΙΔΙΑΙΤΗΤΕΣ ΙΑΝΝΙΚΟ ΣΤΟΥΝΤΙΟ



18,

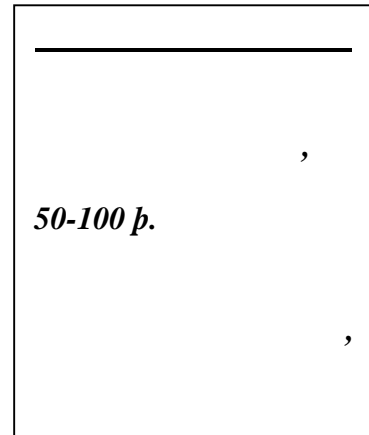

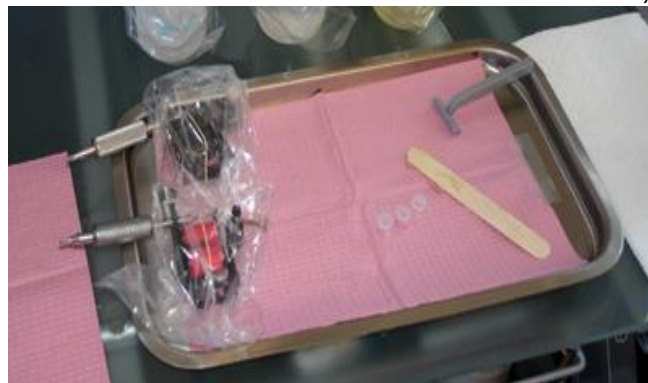



Your complimentary  
use period has ended.  
Thank you for using  
PDF Complete.

[Click Here to upgrade to  
Unlimited Pages and Expanded Features](#)

ΚΟΥΚΟΥΛΑΤΟΥ ΘΕΚΛΑ  
ΚΑΤΣΙΡΟΥΜΠΙΑ ΜΑΡΙΑ

## ΚΕΦΑΛΑΙΟ 3 ΑΝΤΕΝΔΕΙΞΕΙΣ-ΠΑΡΕΝΕΡΓΕΙΕΣ

### 3.1 ΑΝΤΕΝΔΕΙΞΕΙΣ

12

### 3.2 ΠΑΡΕΝΕΡΓΕΙΕΣ

### 3.2.1 ΜΟΛΥΣΜΑΤΙΚΕΣ ΑΣΘΕΝΕΙΕΣ

q

HIV,

B,

ΗΠΑΤΙΤΙΔΑ Β

ΣΥΦΙΛΗ

ΚΟΝΔΥΛΩΜΑΤΑ

HPV

ΣΥΝΔΡΟΜΟ ΕΠΙΚΤΗΤΗΣ ΑΝΟΣΟΛΟΓΙΚΗΣ ΑΝΕΠΑΡΚΕΙΑΣ(AIDS)

To AIDS  
HIV

HIV

HIV

AIDS

**3.2.2 ΑΛΛΕΡΤΙΚΕΣ ΑΝΤΙΔΡΑΣΕΙΣ**

)

(

q

### 3.2.3 ΔΕΡΜΑΤΙΚΕΣ ΠΑΘΗΣΕΙΣ

#### ΕΓΚΑΥΜΑΤΑ

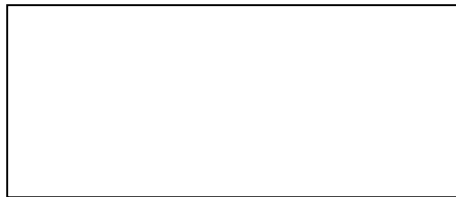

#### ΔΕΡΜΑΤΙΤΙΔΕΣ

q



**PDF**  
Complete

*Your complimentary  
use period has ended.  
Thank you for using  
PDF Complete.*

[Click Here to upgrade to  
Unlimited Pages and Expanded Features](#)

ΚΟΥΚΟΥΛΑΤΟΥ ΘΕΚΛΑ  
ΚΑΤΣΙΡΟΥΜΠΙΑ ΜΑΡΙΑ

ΧΗΛΟΕΙΔΗ

ΣΤΑΦΥΛΟΚΟΚΚΙΑΣΕΙΣ

ΨΩΡΙΑΣΗ



ΦΛΥΚΤΑΙΝΕΣ



q



### 4.3 MONIMO ΜΑΚΙΤΙΑΣ

20

George Burchett,

1910

'20,

"

...

"

#### 4.3.1 ΤΙ ΕΙΝΑΙ ΤΟ MONIMO ΜΑΚΙΤΙΑΣ





**PDF Complete**

*Your complimentary use period has ended. Thank you for using PDF Complete.*

[Click Here to upgrade to Unlimited Pages and Expanded Features](#)

ΚΟΥΚΟΥΛΑΤΟΥ ΘΕΚΛΑ  
 ΚΑΤΣΙΡΟΥΜΠΙΑ ΜΑΡΙΑ

\*  
\*  
\*  
\*  
\*  
\*  
\*  
\*  
\*  
\*  
\*



[Click Here to upgrade to Unlimited Pages and Expanded Features](#)

✓

:



✓



:

✓

:



✓

:

<<

>>



4.3.2 ΧΡΩΣΤΙΚΕΣ ΟΥΣΙΕΣ

FDA

### 4.3.3 ΑΠΟΤΕΛΕΣΜΑΤΑ

glycolic

eyeliner, spf

#### 4.3.4 ΧΡΟΝΟΣ ΠΟΥ ΑΠΑΙΤΕΙΤΑΙ ΓΙΑ ΤΗ ΔΙΑΔΙΚΑΣΙΑ

1 +

eyeliner



2 +

350" -600"  
150" 250"

#### 4.3.5 ΑΦΑΙΡΕΣΗ

), dermabrasion ( , scarification

#### 4.3.6 ΑΝΕΠΙΘΥΜΗΤΕΣ ΕΝΕΡΓΕΙΕΣ ΚΑΙ ΠΕΡΙΠΛΟΚΕΣ

keloids, , granulomas



Your complimentary use period has ended. Thank you for using PDF Complete.

Click Here to upgrade to Unlimited Pages and Expanded Features

ΚΟΥΚΟΥΛΑΤΟΥ ΘΕΚΛΑ  
ΚΑΤΣΙΡΟΥΜΠΙΑ ΜΑΡΙΑ

HIV

(2004),

FDA

50

(MRI).

SPA



#### 4.4 ΠΡΟΣΩΠΙΝΕΣ ΔΕΡΜΑΤΟΣΤΙΞΙΕΣ (ΧΕΝΑ)



Henna.

4 ΚΑΙ ΧΡΗΣΕΙΣ ΤΟΥ ΘΑΜΝΟΥ

ΗΕΝΝΑ



Henna ,  
Henna  
15°  
25°  
35°C  
45°C.  
11°C.  
5°C  
henna  
" henna"  
" henna"  
henna,  
cassia,  
Henna  
Pali Rajasthan  
henna  
100 henna  
Sojat.  
henna  
"henna"  
Hina

Hina.  
 ("Marudhaani",  
 Pradesh, gorintaaku. , Andra

Henna

400 . . ,

Ebers (

henna,

#### 4.4.2 ΠΡΟΕΤΟΙΜΑΣΙΑ ΤΗΣ ΠΑΣΤΑΣ



henna

henna  
henna

4 12

### 4.4.3 ΕΦΑΡΜΟΓΗ ΤΗΣ ΠΛΑΣΤΙΑΣ

henna

### 4.4.4 ΑΛΛΕΡΓΙΚΕΣ ΑΝΤΙΔΡΑΣΕΙΣ

henna

henna

henna.

henna,

G6PD,  
henna  
)

G6PD (

henna



**PDF**  
Complete

*Your complimentary  
use period has ended.  
Thank you for using  
PDF Complete.*

[Click Here to upgrade to  
Unlimited Pages and Expanded Features](#)

ΚΟΥΚΟΥΛΑΤΟΥ ΘΕΚΛΑ  
ΚΑΤΣΙΡΟΥΜΠΙΑ ΜΑΡΙΑ

" henna" " henna."  
" henna"

henna

## ΚΕΦΑΛΑΙΟ 5 ΛΦΑΙΡΕΣΗ ΔΕΡΜΑΤΟΣΤΙΞΙΑΣ

### 5.1 ΑΙΤΙΑ ΛΦΑΙΡΕΣΗΣ ΤΑΤΟΥΑΣ

q

q





**PDF Complete**

Your complimentary use period has ended.  
Thank you for using PDF Complete.

[Click Here to upgrade to Unlimited Pages and Expanded Features](#)

5.2 ΜΠΟΡΟΥΝ ΟΛΑ ΤΑ ΤΑΤΟΥΛΑ ΝΑ ΑΦΑΙΡΕΘΟΥΝ;

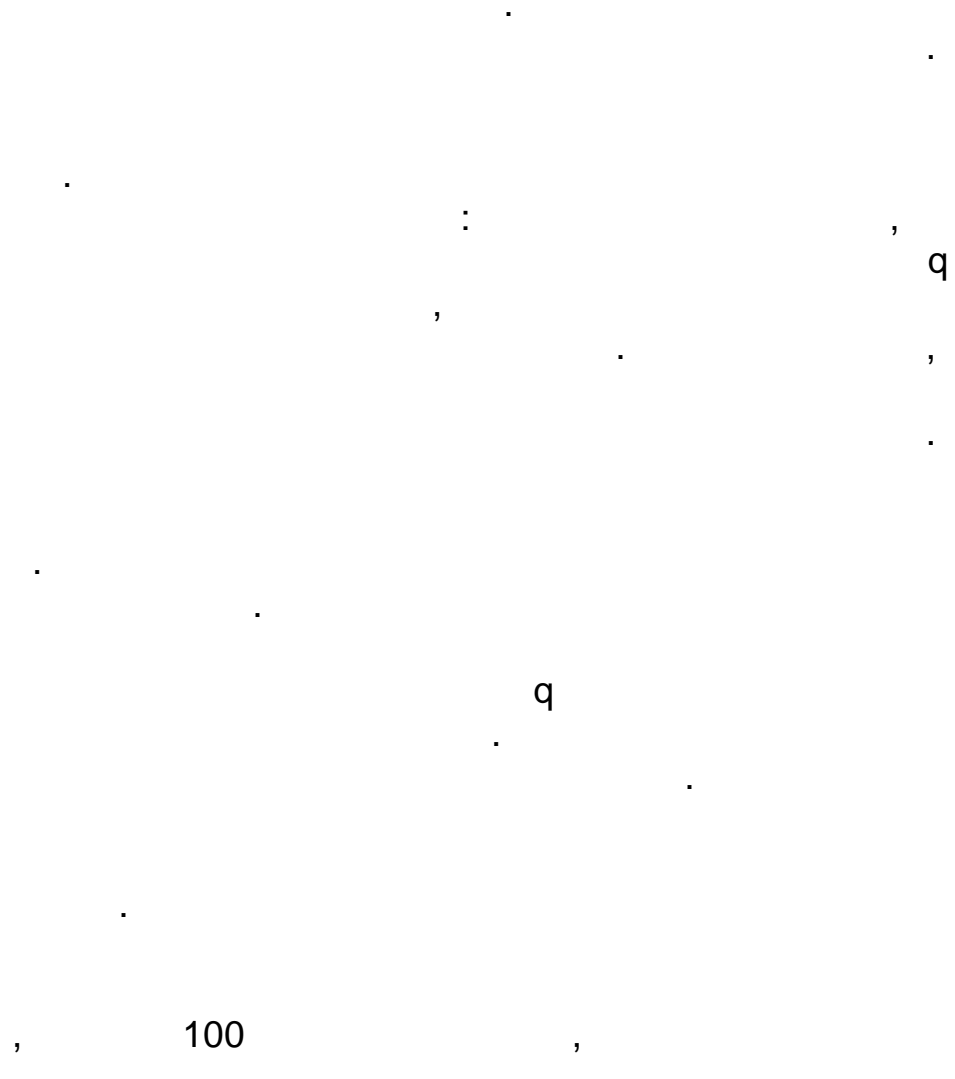

### 5.3 ΑΦΑΙΡΟΝΤΙΑΣ ΕΝΑ ΤΑΤΟΥΛΑΖ

➤ Dermabrasion ( ):

➤ :

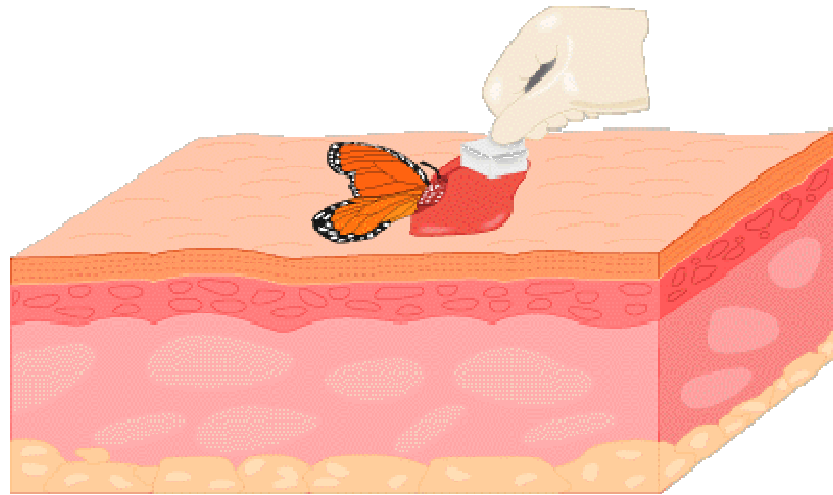

➤ :

➤ Laser:

( )

➤ E-Raze system:

➤

### 5.3.1 ΧΕΙΡΟΥΡΓΙΚΗ ΑΠΛΟΙΦΗ

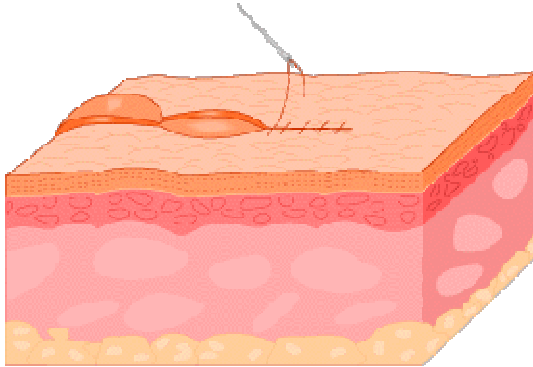

### 5.3.2 E-RAZE SYSTEM



E-Raze system

3-4

200"

### ΔΕΡΜΑΤΟΛΟΓΙΑ (ΔΕΡΜΟΑΤΟΞΕΣΗ)

#### 5.3.3.1 ΤΙ ΕΙΝΑΙ ΔΕΡΜΟΑΤΟΞΕΣΗ;

100  
1960.

#### 5.3.3.2 ΠΕΡΙΠΤΩΣΕΙΣ ΠΟΥ ΕΝΔΕΙΚΝΥΤΑΙ Η DERMABRATION

Retin

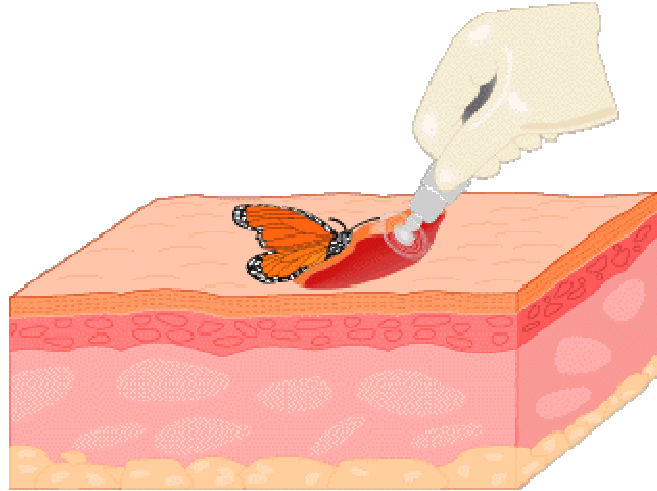

#### 5.3.3.4 ΜΕΤΑ ΤΗΝ ΕΠΕΜΒΑΣΗ

7 10

#### 5.3.3.5 ΠΑΡΕΝΕΡΓΕΙΕΣ Ή ΕΠΙΠΛΟΚΕΣ

3 6

1960 laser

laser

laser

laser

laser

Q-switching:

- Q-switched Ruby
- Q-switched Alexandrite
- Q-switched Nd:yag

Versapulse & Medlite

laser

### 5.3.4.1 ΔΙΑΔΙΚΑΣΙΑ

laser

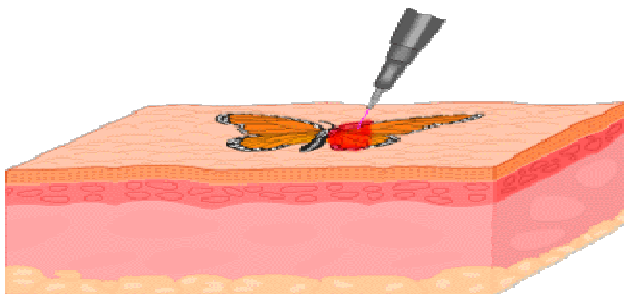

laser

laser

laser

laser

15

45

### 5.3.4.2 ΠΡΙΝ ΤΗΝ ΔΙΑΔΙΚΑΣΙΑ

laser

2

2-3





## ΚΕΦΑΛΑΙΟ 6 ΤΑΤΟΥΛΑΖ ΚΑΙ ΘΗΛΑΣΜΟΣ

### 6.1 ΑΦΑΙΡΕΣΗ ΤΑΤΟΥΛΑΖ ΚΑΙ ΘΗΛΑΣΜΟΣ

q

## ΚΕΦΑΛΑΙΟ 7

Τι πρέπει να γνωρίζουμε και να προσέχουμε πριν αποκτήσουμε ένα τατουάζ

ASDS

### ΠΡΕΠΕΙ:

1)

2)

2 3

3)

4)

tribal

### ΔΕΝ ΠΡΕΠΕΙ:

1)



**PDF**  
Complete

*Your complimentary  
use period has ended.  
Thank you for using  
PDF Complete.*

[Click Here to upgrade to  
Unlimited Pages and Expanded Features](#)

ΚΟΥΚΟΥΛΑΤΟΥ ΘΕΚΛΑ  
ΚΑΤΣΙΡΟΥΜΠΙΑ ΜΑΡΙΑ

2)

:

3)

## ΚΕΦΑΛΑΙΟ 8 ΕΡΩΤΗΜΑΤΟΛΟΓΙΟ

.....

.....

- :
- 

:

:

:

- : 1)
- 2)
- 3)
- 4)

1) \_\_\_\_\_ ; \_\_\_\_\_  
1

2) \_\_\_\_\_ ; \_\_\_\_\_

)  
)

4)

;

\_\_\_\_\_

5)

;

\_\_\_\_\_

6)

;

\_\_\_\_\_

7)

;

—

—

8)

;

)  
)  
)  
)  
)  
)  
)

9)

;



**PDF Complete**  
Your complimentary use period has ended.  
Thank you for using PDF Complete.

[Click Here to upgrade to Unlimited Pages and Expanded Features](#)

ΚΟΥΚΟΥΛΑΤΟΥ ΘΕΚΛΑ  
ΚΑΤΣΙΡΟΥΜΠΙΑ ΜΑΡΙΑ

□

10) , ;

11) ;

12) ;

13) , ;

14) ;

15) ;

1

16) ;

- 17) ;
- 1) /
  - 2)
  - 3)
  - 4)
  - 5)
  - 6)

*ΑΠΟΤΕΛΕΣΜΑΤΑ-ΣΥΜΠΕΡΑΣΜΑΤΑ*

	50	50	100	,
	:			
10%	30			
10%	20			
80%	20-30			
	:			
10%	30			
10%	20			
80%	20-30			
	➤			
	:			
7%	30			
3%	20			
50%	20-30			
	:			
1%	30			
5%	20			
55%	20-30			

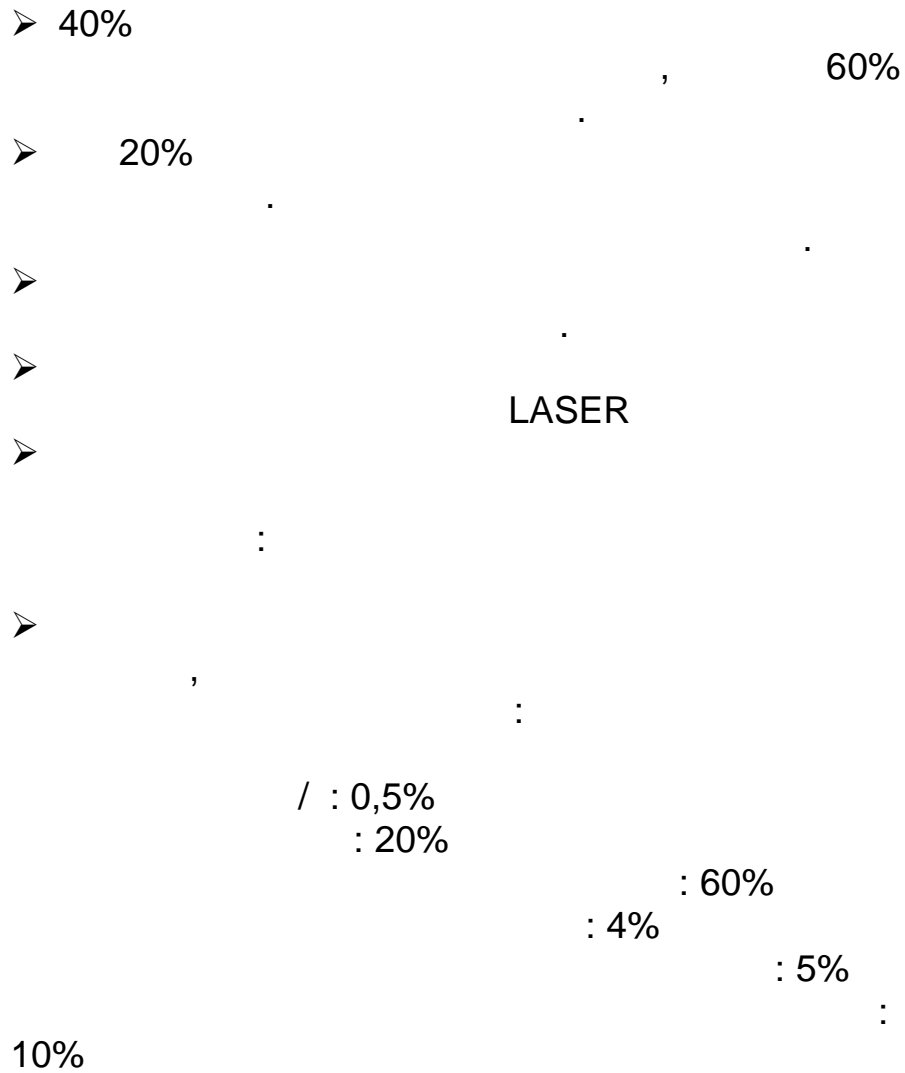



ΦΩΤΟΓΡΑΦΙΕΣ ΔΙΑΦΟΡΩΝ ΤΑΤΟΥΑΖ

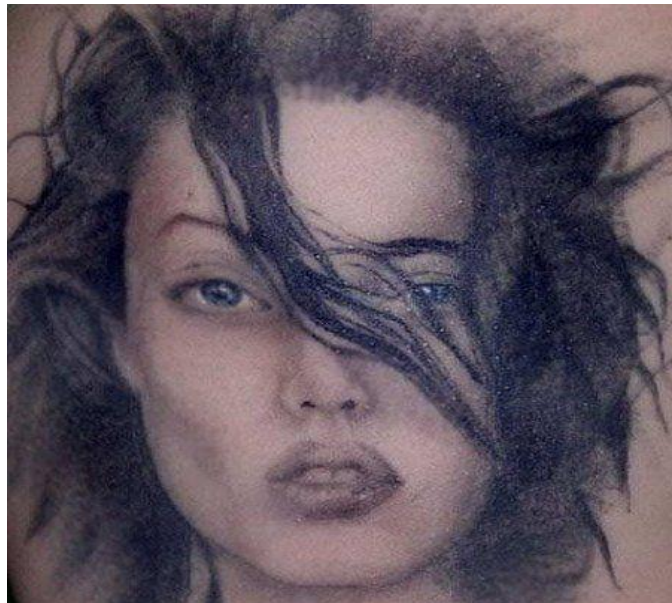

[Click Here to upgrade to  
Unlimited Pages and Expanded Features](#)

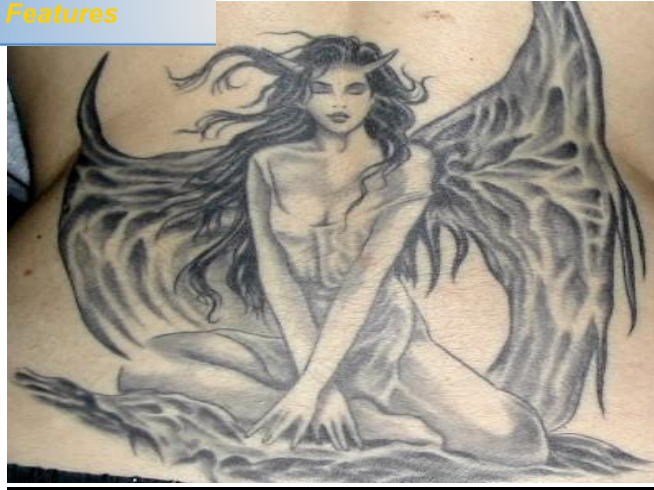

---

1

3

- ▶ %bATTOOS+ Henk Schiffmacher
- ▶ en.wikipedia.org/wiki/**Tattoo**
- ▶ en.wikipedia.org/wiki/**Henna**
- ▶ <http://www.cfsan.fda.gov/>
- ▶ [http://www.designboom.com/history/tattoo\\_history.html](http://www.designboom.com/history/tattoo_history.html)
- ▶ [http://magma.nationalgeographic.com/ngm/0412/online\\_extra.html](http://magma.nationalgeographic.com/ngm/0412/online_extra.html)